

## WENTYLATORY OSIOWE, JEDNOFAZOWE Z ŻALUZZĄ

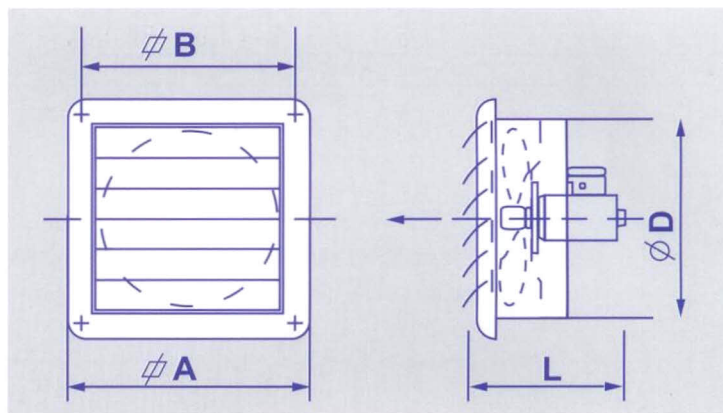
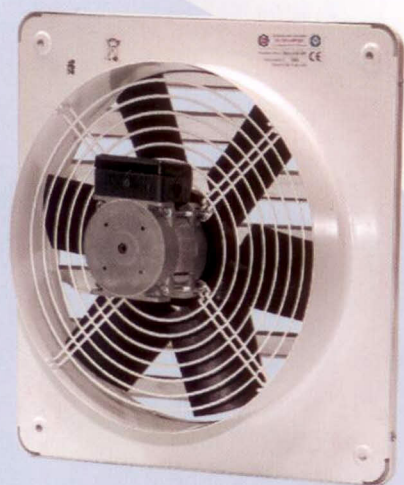

### WYMIARY

| Typ           | $\varnothing D$ | A   | B   | L   |
|---------------|-----------------|-----|-----|-----|
| WOO 17/30 UŻW | 181             | 258 | 203 | 142 |
| WOO 20/30 UŻW | 211             | 306 | 251 | 155 |
| WOO 23/17 UŻW | 237             | 354 | 299 | 163 |
| WOO 30/30 UŻW | 307             | 402 | 347 | 200 |
| WOO 35/30 UŻW | 357             | 450 | 395 | 260 |

### Zastosowanie:

Wentylatory przeznaczone do montażu okiennego lub ściennego, montowane zewnętrznie w pomieszczeniach sanitarnych, barach, stołówkach, sklepach, garażach itp. Charakteryzują się niskim poziomem hałasu, małym zużyciem energii i niewielkim ciężarem.

### Budowa:

Wentylator z żaluzją składa się z tłoczonej obudowy stalowej malowanej proszkowo. Silnik zamocowany jest do obudowy za pomocą wsporników siatki osłonowej tylnej. Wirnik wentylatora wykonany jest ze stopu aluminium lub z tworzywa i mocowany na wałku silnika. Poziome zastawki otwierają się samoczynnie w czasie pracy wentylatora. Zewnętrzne zabezpieczenie stanowi żaluzja zespolona z wentylatorem.